

WAGNER

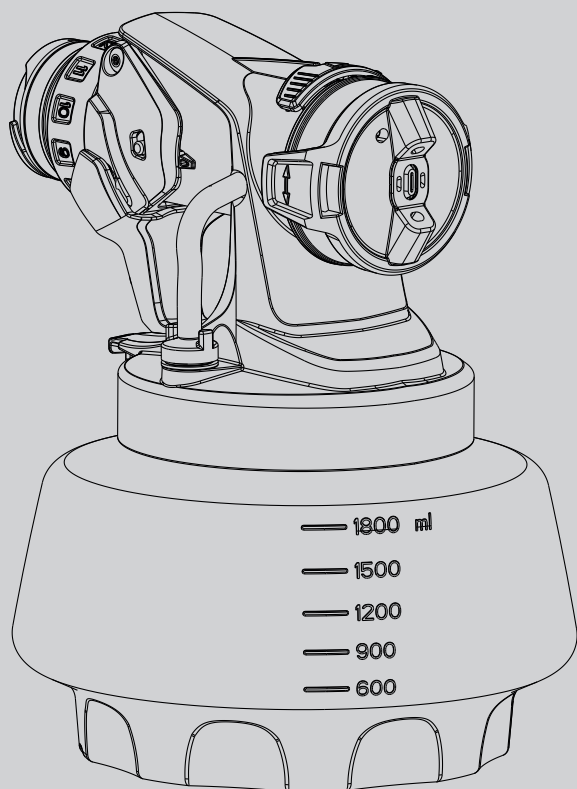

**WALL EXTRA
I-SPRAY 1800
STŘÍKACÍ NÁSTAVEC**

CZ

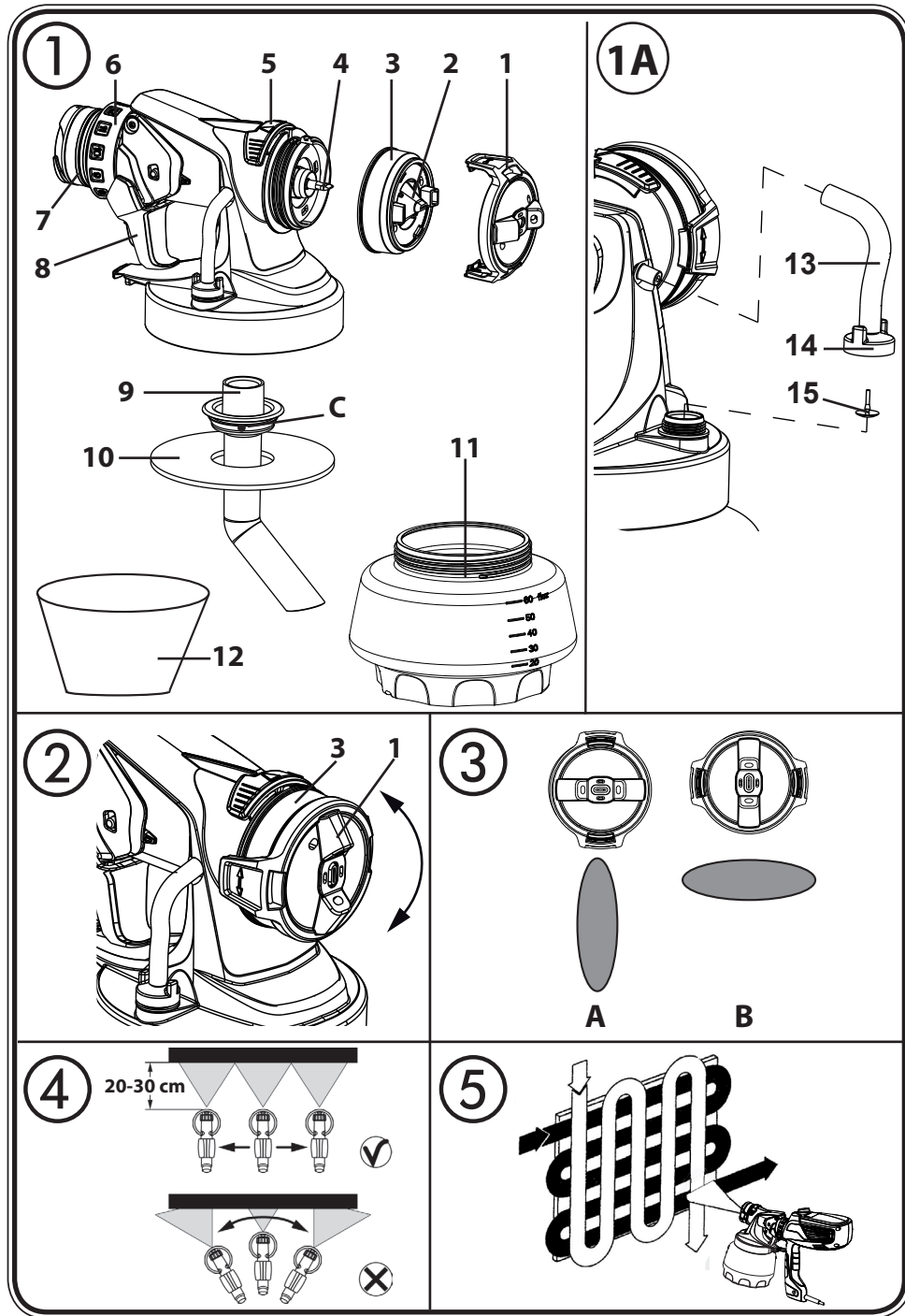

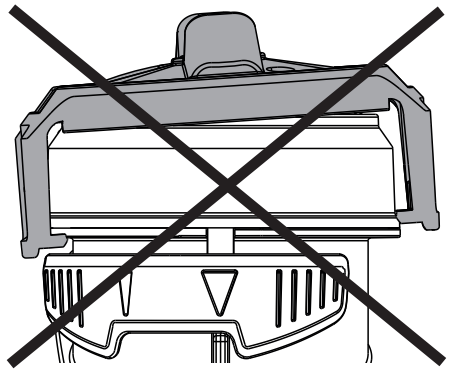
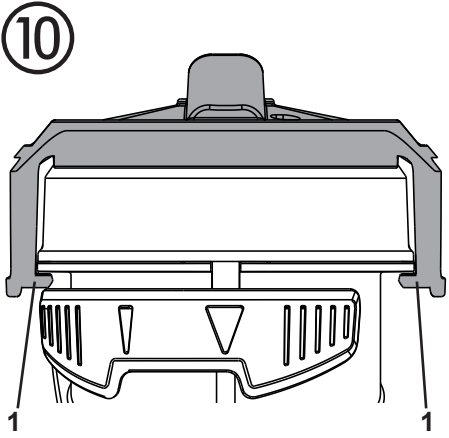
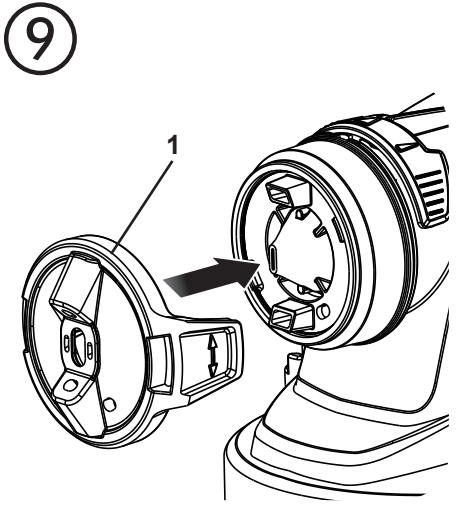
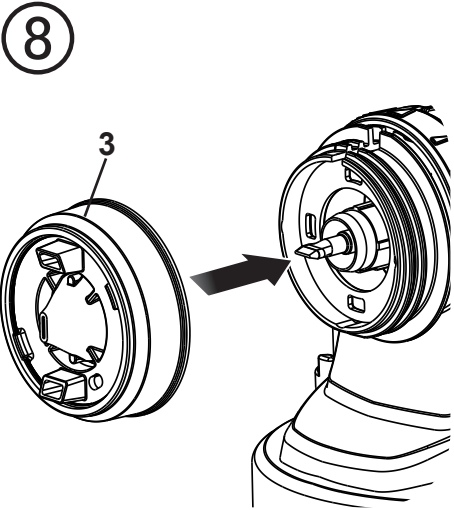
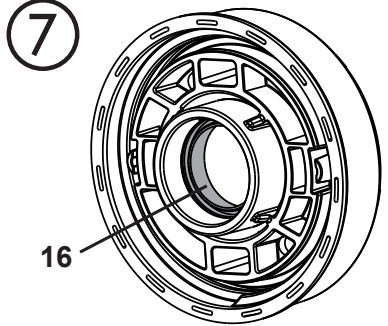
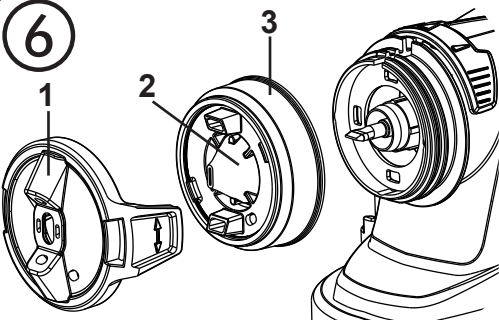



Příprava nátěrové hmoty



Stříkaným materiálem, který má minimálně pokojovou teplotu (např. zředěný s teplou vodou), se dosáhne lepšího výsledku postřiku.

Pozor! Stříkaný materiál neohřívejte nad 40°C.

Pomocí přiloženého stříkacího nástavce lze barvy na vnitřní stěny rozstříkovat bez zředění nebo jen s nepatrným zředěním. Podrobné informace najdete v technickém datovém listu výrobce barvy (→ stáhněte z Internetu).

1. Materiál důkladně promíchejte a zředte ho v nádobě v souladu s doporučením o zředění (k míchání se doporučuje používat míchadlo).

Doporučení pro ředění

Doporučení pro ředění	
Stříkaný materiál	
Barva na vnitřní stěny (disperze a latexová barva)	ředění 0-10 %

2. Pokud je dodávané množství i při maximálním nastavení množství příliš nízké, postupně zředte 5 - 10 %, dokud nebude dodávané množství odpovídat vašim požadavkům.

Seřízení množství materiálu



Pomocí tohoto nástavce lze zpracovávat velmi velká množství. Aby se zabránilo stékání barvy na předmětu, seříd'te předem množství barvy při nástřiku na karton nebo papír při stejné vzdálenosti stříkání.

Množství materiálu lze nastavit otočením regulátoru množství materiálu (obr. 1, 6) postupně od 1 (minimum) po 12 (maximum).



U většiny barev na stěny se dosáhne nejlepšího výsledku středním nastavení množství.

Seřízení požadovaného tvaru paprsku (obr. 2)



VÝSTRAHA! Nebezpečí zranění! Nikdy během seřizování vzduchové clony nestlačujte ovládací rukojeť.

Otáčením vzduchovou clonu (obr. 2, 1) lze nastavit 2 různé formy rozprašování.

Obr. 3 A = svislý plochý paprsek → pro vodorovné plochy

Obr. 3 B = vodorovný plochý paprsek → pro svislé plochy

Červenou nastavovací pákou lze dodatečně přepínat mezi širokým (▷) a úzkým (▷) rozprachem.

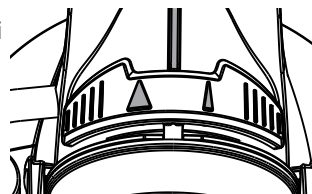

Technika nástřiku (obr. 4)

Pohyb při stříkání by neměl vycházet ze zápěstí, nýbrž z celého ramena. Takto je při stříkání zaručena stále stejná vzdálenost mezi stříkací pistolí a povrchem předmětu. Zvolte vzdálenost 20 - 30 cm podle požadované šířky stříkaného paprsku.

Důležitost: Začněte na kraji stříkané plochy. Nejdříve začněte stříkacím pohybem a následně stisknete spouštěcí rukojeť. Zabraňte přerušení na stříkané ploše.



Pokud barva špatně kryje nebo je podklad velmi savý, stříkejte "do kříže" (obr. 5).



Barvu na vnitřní stěny s výraznými barevnými odstíny nanášejte minimálně dvakrát (první vrstvu barvy nechte nejdříve uschnout). Tím se dosáhne krycí vrstva nátěru.

Další pokyny pro seřizování tvaru paprsku a správnou techniku nástřiku viz návod k základnímu přístroji.

Přerušování práce

- Vypněte přístroj.
- V případě delších přestávek nádobu odvzdušněte krátkým otevřením a následným zavřením.
- Po přerušování prací vyčistěte otvory trysky.



Při odkládání stříkacího nástavce dbejte na stabilitu nádoby.

Ukončení práce a čištění

Viz také návod k základnímu přístroji.

1. Vypněte přístroj. Při dlouhých pauzách a po ukončení práce odvzdušněte nádobku. To lze provést krátkým odšroubováním a následujícím uzavřením nádoby nebo stisknutím ovládací rukojeti a vypuštěním barvy do originální nádoby.
2. Odšroubujte a vyprázdněte nádobku. Vytáhněte výtlačnou trubku s těsněním nádoby.
3. Nádobku a výtlačnou trubku zhruba očistěte štětcem. Vyčistěte odvzdušňovací otvor (obr. 1, C).
4. Nádobku naplňte rozpouštědlem nebo vodou. Našroubujte nádobku.
K čištění nepoužívejte hořlavé látky.
5. Zapněte přístroj a rozpouštědlo nebo vodu z nádoby vystříkejte do vhodné nádoby nebo na hadr.
6. Shora uvedený postup opakujte, až z trysky vychází jen čisté rozpouštědlo nebo voda.

7. Vypněte přístroj a vytáhněte síťovou vidlici.
8. Odšroubujte a vyprázdněte nádobku. Vytáhněte výtlačnou trubku s těsněním nádoby.



K čištění nádoby doporučujeme používat běžný kartáč na umývání.



POZOR! K čištění těsnění, membrány a otvorů trysek nebo vzduchových otvorů stříkací pistole nikdy nepoužívejte špičaté kovové předměty. Ventilační hadice a membrána jsou jen podmíněčně odolné proti rozpouštědlům. Nepokládejte je do rozpouštědla, jen je utřete.

9. Vzduchovou hadici (obr 1 A, 13) vytáhněte nahoru z tělesa pistole. Našroubujte víko ventilu (14). Vyjměte membránu (15). Všechny díly pečlivě očistěte.
10. Demontáž si usnadníte nastavením vzduchové špičky (obr. 6, 1) do svislé polohy a jejím odstraněním.
11. Odšroubujte převlečné matici (obr. 6, 3). Vzduchovou clonu (1) a trysku (2) očistěte štětcem namočeným v rozpouštědle nebo ve vodě.



Pozor! Neodstraňujte z trysky nikdy červené těsnění trysky. V případě chybějícího nebo poškozeného těsnění trysky může kapalina proniknout do přístroje a zvýšit tak riziko zásahu elektrickým proudem.

Sestavení



Stříkací tryska I, vzduchová klapka a jehla musejí být navzájem zesouladěné. Nekombinujte konstrukční díly různých rozprašovacích nástavců, protože konstrukční díly se přitom mohou poškodit.



POZOR! Přístroj se smí používat jen s funkčním ventilem. Jestliže barva vystupuje do vzduchové hadice (obr. 1 A, poz. 13), přístroj dále nepoužívejte! Demontujte vzduchovou hadici, ventil a membránu, vyčistěte a případně vyměňte membránu.

1. Membránu (obr 1 A, 15) nasad'te **kolíkem nahoru** na spodní část ventilu. Viz označení na tělese pistole.
2. Víko ventilu (obr 1 A, 14) opatrně nasad'te a přišroubujte.
3. Vzduchovou hadici (obr 1 A, 13) nasad'te na víko ventilu a na vsuvku na tělese pistole.



Pozor! Přístroj nikdy neprovozujte s poškozeným nebo chybějícím těsněním trysky. V případě chybějícího nebo poškozeného těsnění trysky může kapalina proniknout do přístroje a zvýšit tak riziko zásahu elektrickým proudem.

4. Zkontrolujte těsnění trysky (obr. 7, 16) na trysce.
5. Převlečnou matici (obr. 8, 3) našroubujte na těleso pistole a dobře dotáhněte.



Převlečnou maticí (obr. 8, 3) zcela dotáhněte, aby do přístroje nemohla vniknout žádná barva.

6. Vzduchovou špičku (obr. 9, 1) zaklapněte na převlečnou matici. **Zkontrolujte, zda vzduchový uzávěr na obou stranách plně zapadl. (Obr. 10, 1)**
7. Těsnění nádoby nasad'te zespodu na výtlačnou trubku a posuňte až k osazení, přitom mírně otáčejte těsněním nádoby.
8. Výtlačnou trubku s těsněním nádoby zasuňte do tělesa pistole.

Seznam náhradních dílů (obr. 1/ 1A)

Poz.	Název	Obj. číslo
1	Přesuvná clona (žlutý)	2382 753
2	Přesuvná matice s tryska	2382 751
7	O-kroužek	2362 875
9	Výtlačná trubka	2389 021
10	Těsnění nádoby	2389 023
11	Nádobka (1800 ml) s víkem	2304 025
12	Plnicí nálevka (3 ks)	2304 028
13, 14, 15	Vzduchová hadice, víko ventilu, membrána	2382 754

CLICK&PAINT SYSTEM poskytuje díky dalším stříkacím nástavcům a příslušenství správný nástroj pro každou práci.

Další informace o paletě produktů WAGNER v oblasti renovace najdete na adrese www.wagner-group.com

Ochrana Životního prostředí



Přístroj včetně příslušenství by měl být likvidován v systému pro zhodnocování surovin. Při likvidaci nedávejte přístroj do domovního odpadu. Podporujte životní prostředí a přineste Váš přístroj do místního sběrného místa určeného pro likvidaci přístrojů nebo se vyptejte v odborném obchodě.

Důležité upozornění související se zárukou na produkt!

Při použití příslušenství a náhradních dílů jiných výrobců může dojít k částečné nebo úplné ztrátě nároků na případné plnění ze záruky. Při použití originálního příslušenství a náhradních dílů WAGNER máte zaručeno, že jsou splněny všechny bezpečnostní požadavky

2 roky záruka

Platnost záruky je 2 roky, počítáno ode dne nákupu (datum na pokladní stvrzence). Záruka se vztahuje a je omezena na bezplatné odstranění nedostatků, které prokazatelně vyplývají z použití nesprávných materiálů při výrobě nebo závad montáže, nebo na výměnu vadných dílů. Použití nebo uvedení do provozu, stejně jako svépomocně prováděná montáž nebo opravy, při nichž není postupováno v souladu s naším návodem k obsluze, vyloučí nárok na záruku. Ze záruky jsou rovněž vyloučeny díly podléhající opotřebení. Ze záruky je rovněž vyloučeno použití pro živnostenské podnikání. Vyhraujeme si výslovné právo na plnění ze záruky. Záruka zaniká, jestliže byl přístroj otevřen jinými osobami než servisním personálem firmy WAGNER. Na poškození při přepravě, pracích na údržbě a rovněž poškození a poruchy vzniklé v důsledku nedostatečné údržby se záruky rovněž nevztahují. Jako doklad o nabytí přístroje musí být při uplatnění nároku na plnění ze záruky předložen originál dokladu o nákupu. Pokud to zákon umožňuje, vyloučujeme záruku za jakékoli zranění osob, poškození věcí a následných škod, zejména tehdy, jestliže je přístroj používán jinak než pro účely stanovené v návodu k obsluze, není uváděn do provozu podle našeho návodu k obsluze, nebo je neodborně svépomocně upravován nebo udržován. Práce na opravách nebo údržbě, při nichž bude postupováno tak jak je uváděno v tomto návodu k obsluze, si vyhraujeme provádět v podniku. V případě záruční nebo pozáruční opravy se prosím obraťte na prodejce, u kterého jste přístroj koupili.

D
J. WAGNER GMBH
Otto-Lilienthal-Str. 18
88677 Markdorf
T +49 0180 - 55 92 46 37
F +49 075 44 -5 05 11 69

SK
E-CORECO SK S.R.O.
Kráľovská ulica 8/7133
927 01 Šaľa
T +42 1948882850
F +42 1313700077

CZ
E-CORECO S.R.O.
Na Roudné 102
301 00 Plzeň
T +42 734 792 823
F +42 227 077 364

F
WAGNER FRANCE S.A.R.L.
12 Avenue des Tropiques
Z.A. de Courtaboeuf
91978 Les Ulis Cedex
T +33 0825 011 111
F +33 (0) 1 69 81 72 57

GB
WAGNER SPRAYTECH (UK) LTD
Innovation Centre
Silverstone Park
Silverstone
Northants NN12 8GX
T +44 (0) 1327 368410

H
HONDIMPEX KFT.
Kossuth L. u. 48-50
8060 Mór
T +36 (-22) - 407 321
F +36 (-22) - 407 852

DK
ORKLA HOUSE CARE DANMARK A/S
Stationsvej 13
3550 Slangerup
Danmark
T +45 47 33 74 00
F +45 47 33 74 01

NOR
ORKLA HOUSE CARE NORGE AS
Nedre Skøyen vei 26,
PO Box 423, Skøyen
0213 Oslo
T +47 22 54 40 19

PL
PUT WAGNER SERVICE
ul. E. Imieli 27
41-605 Swietochlowice
T +48/32/346 37 00
F +48/32/346 37 13

S
ORKLA HOUSE CARE AB
Box 133
564 23 Bankeryd
Sweden
T +46(0)36 37 63 00

ROM
ROMIB S.R.L.
str. Poligonului nr. 5 - 7
100070 Ploiesti ,judet Prahova
T +40-344801240
F +40-344801239

CH
J. WAGNER AG
Industriestraße 22
9450 Altstätten
T +41 71 -7 57 22 11
F +41 71 -7 57 23 23

E
P
**MAKIMPORT
HERRAMIENTAS, S.L.**
C/ Méjico nº 6
Pol. El Descubrimiento
28806 Alcalá de Henares (Madrid)
T 902 199 021 / 91 879 72 00
F 91 883 19 59

AUS
**WAGNER SPRAYTECH
AUSTRALIA PTY. LTD.,**
14-16 Kevlar Close
Braeside, VIC 3195
T +61 3 95 87 - 20 00
F +61 3 95 80 - 91 20

I
FHC SRL
Via Stazione 94,
26013 Crema (CR)
T 0373 204839
F 0373 204845